

第18回 ピンクリボンレディーステニス大会 草薙会場 一般の部 結果

Aブロック

1	長島可代子	静清グリーン	60
	則武裕子	ウインビレッジ	
2	勝山雅子	高瀬テニスカレッジ	06
	吉川あゆみ	サンライズ	
3	相馬美奈	グリーンヒル	06
	那須野久代	グリーンヒル	

Bブロック

4	内藤悦子	サンライズ	65
	望月美奈	NTC	
5	石亀久美子	レモンスマッシュ	56
	清川千津子	ウノストロベリー	
6	井尻 広美	レスベクテ	56
	田中 映子	LEL	

Cブロック

7	藤牧美幸	ウインビレッジ	61
	杉本由里子	ウインビレッジ	
8	塚本 朋子	静岡	16
	米村 なつき	草薙	
9	小長谷 直美	千代	46
	良知 淳子	グリーンヒル	

Dブロック

10	浜崎礼子	グリーンヒル	60
	紅林みつ子	藤枝New青葉	
11	藤田 聡美	袖師シーサイド	06
	早川 千津	レモンスマッシュ	
12	石垣由佳子	千代	62
	中村千賀	ウノストロベリー	

藤牧美幸	ウインビレッジ
杉本由里子	ウインビレッジ

Eブロック

13	平井弥鈴	千代
	石川実加	千代
14	西川洋美	リックス静岡
	青山みゆき	ルネサンス静岡
15	望月早恵子	駿河台ローン
	鈴木奈知代	ウインビレッジ

Fブロック

16	村上佳子	レモンスマッシュ
	河内幸子	駿河台ローン
17	石井ゆき子	ルネサンス静岡
	立間浩代	YODAX
18	高田紗智子	ウノストロベリー
	澤入綾子	ウインビレッジ

Gブロック

19	尾崎陽子	千代
	森川明代	ウノストロベリー
20	並木 郁乃	ウインビレッジ
	竹内 緑	サンライズ
21	大長利子	レモンスマッシュ
	原田由紀子	レモンスマッシュ
22	大塚美穂子	ウインビレッジ
	武安祥子	庭球道

Hブロック

23	大楢敦子	ウノストロベリー
	西村美幸	藤枝LTC
24	天野佐知子	LFL
	加賀谷康代	ルネサンス静岡
25	出口桂	ウインビレッジ
	浅川幸子	ウインビレッジ

村上佳子	レモンスマッシュ
河内幸子	駿河台ローン

優勝  
大楢・西村

3位決定戦

65

2021年 ピンクリボンレディーステニス大会 草薙会場 一般クラス トーナメント結果

2位トーナメント

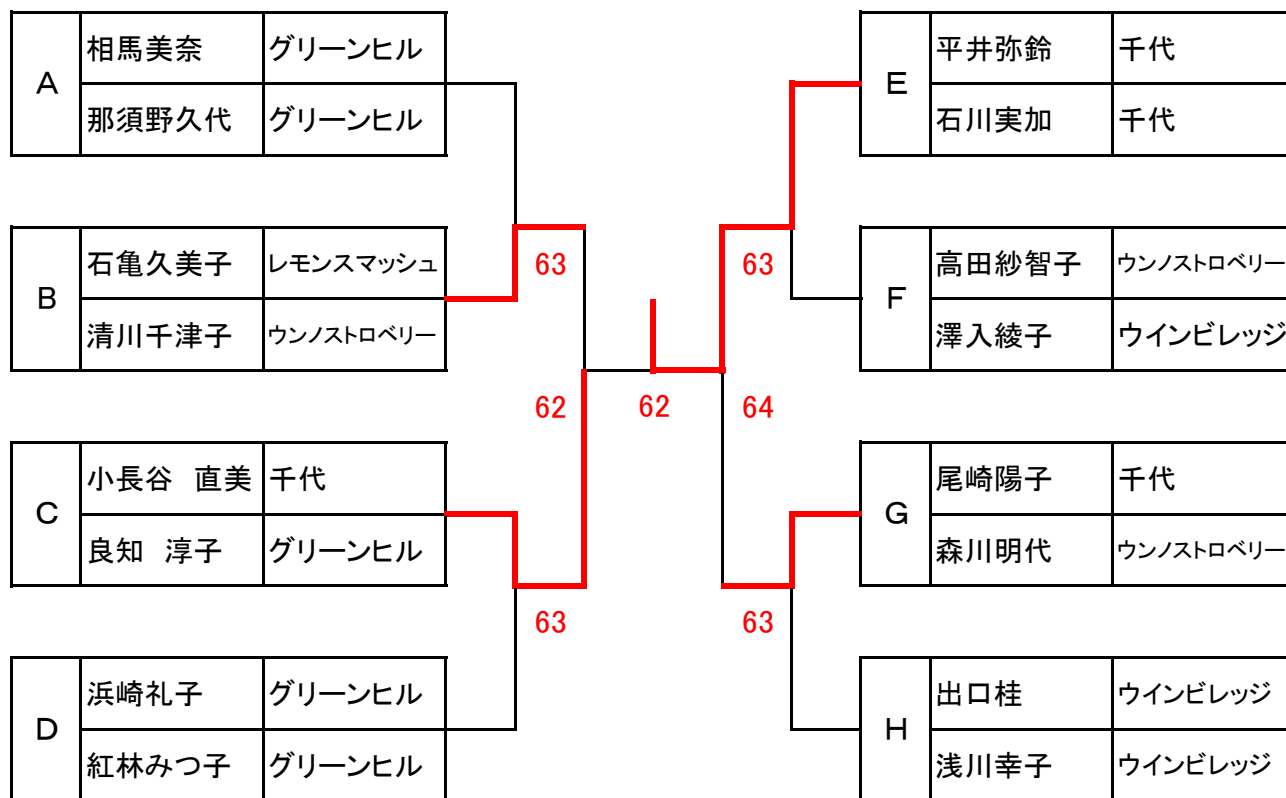

### 3. 4位トーナメント

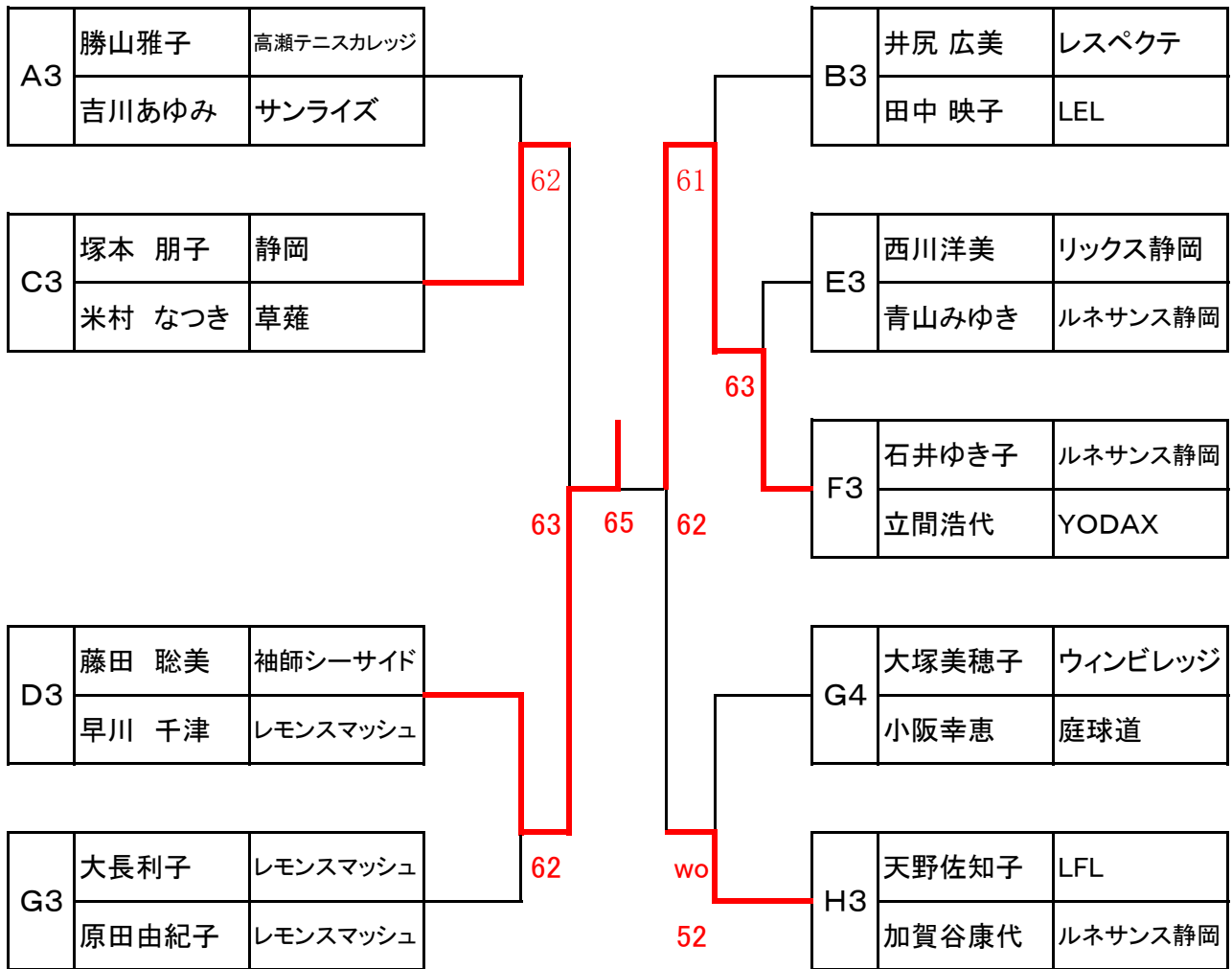

第18回 ピンクリボンレディーステニス大会 草薙会場 55歳位以上の部 結果

Iブロック

1	寺尾 洋子	草薙	60 61 62
	今村 八壽子	NTC	
2	村松美晴	ウインビレッジ	06 16 06
	萩原晃子	ルネサンス静岡	
3	島村ふくよ	ウインビレッジ	16 61 06
	江崎由美子	レモンスマッシュ	
4	松本 智子	ルシータ	26 60 60
	黒田 隆代	千代	

Jブロック

5	油井里美	グリーンポート	62 62
	杉村二三子	グリーンポート	
6	池田千津子	静清グリーン	26 26
	増田紀子	ウインビレッジ	
7	河合佳代子	葵	26 62
	近藤美由紀	ウノストロベリー	

Kブロック

8	中野真由美	アクトスポーツ	63 62
	宮本和子	アクトスポーツ	
9	台千秋	ウインビレッジ	36 26
	海野直子	ウインビレッジ	
10	上村賀子	ウノストロベリー	26 62
	篠原香澄	ウノストロベリー	

Lブロック

11	千葉富士子	プラザ	63 16 06
	石川孝枝	みやふじ静岡	
12	増井敦子	ウノストベリー	36 36 06
	上田佐奈恵	LFL	
13	永田ひとみ	レモンスマッシュ	61 63 26
	佐藤陽子	高瀬テニスカレッジ	
14	城島智恵	ウインビレッジ	60 60 62
	鈴木陽子	ウノストロベリー	

Mブロック

15	青木美樹子	ココア倶楽部	62 64 56
	岡部和美	竜南	
16	高木 詩子	レモンスマッシュ	26 56 06
	近藤 小姫子	レモンスマッシュ	
17	市川晶子	ウノストロベリー	46 65 36
	鈴木眞弓	ウノストロベリー	
18	中村 聖子	ウインビレッジ	65 60 63
	杉山 豊子	ウインビレッジ	

優勝  
中村・杉山

3位決定戦

油井里美	グリーンポート
杉村二三子	グリーンポート

城島智恵	ウインビレッジ
鈴木陽子	ウノストロベリー

WO

2021年 ピンクリボンレディーステニス大会 草薙会場 55歳以上クラス トーナメント 結果

2位トーナメント

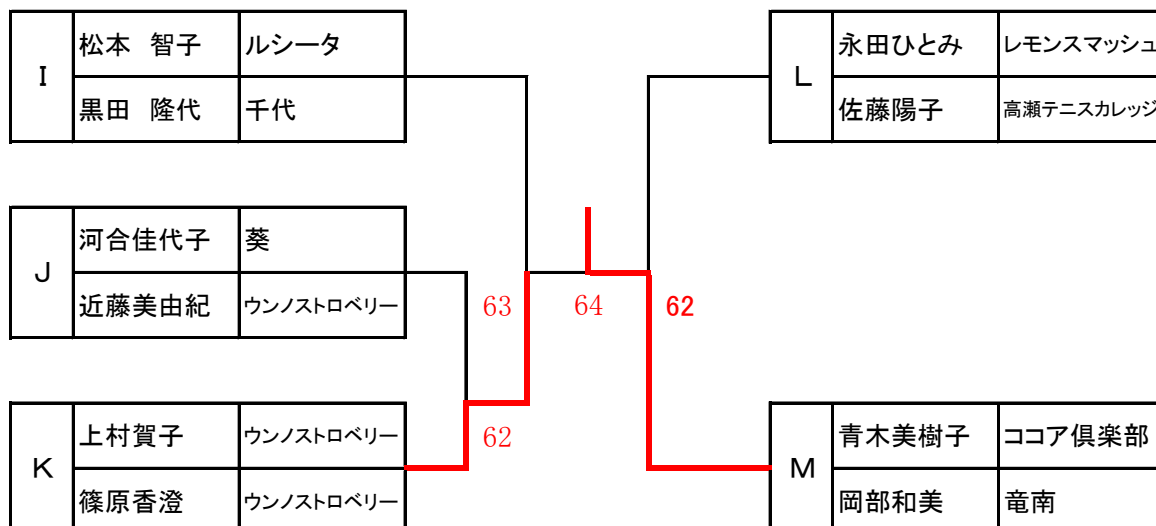

3・4位トーナメント

